

# **AQUAPHOR<sup>®</sup>**

water filters

## **ADDOLCITORE D'ACQUA AQUAPHOR**

Manuale d'uso



**S1000, S1000 P1**

Congratulazioni per l'acquisto di un filtro di alta qualità per l'addolcimento e la deferrizzazione dell'acqua Aquaphor.

Il filtro addolcitore Aquaphor (di seguito denominato "addolcitore") è un dispositivo ad alte prestazioni che rimuove elevate concentrazioni di sali di durezza, ferro e manganese, garantisce un funzionamento a lungo termine senza sostituire l'assorbente e riduce al minimo il consumo di sale e acqua durante la rigenerazione.

Leggere attentamente il presente manuale prima di utilizzare il prodotto e conservarlo per riferimento futuro.

*Il produttore si riserva il diritto di apportare modifiche al design dell'addolcitore senza riportarle nel manuale di istruzioni. Il presente manuale fornisce informazioni relative all'installazione, al funzionamento e alla manutenzione dei modelli di addolcitore S1000 e S1000 P1.*

## Indice

<b>Specifiche</b>	<b>3</b>
<b>Requisiti dell'acqua di alimentazione</b>	<b>4</b>
<b>Set di consegna addolcitore</b>	<b>4</b>
<b>Dispositivo addolcitore generale</b>	<b>5</b>
Aspetto	5
Rimozione del coperchio	5
Valvola di bypass	6
<b>Controller</b>	<b>6</b>
Pulsanti di comando	6
Schermo del controller	7
<b>Installazione di un addolcitore</b>	<b>8</b>
<b>Istruzioni dettagliate per l'installazione di un addolcitore</b>	<b>9</b>
<b>Configurazione dell'addolcitore e del controller</b>	<b>12</b>
Configurazione rapida / Impostazioni di base	12
Modalità di lavaggio intensivo dal ferro	13
Impostazioni avanzate	13
Modifica della modalità di rigenerazione del sale	13
<b>Consigli per un uso efficace dell'addolcitore</b>	<b>13</b>
<b>Norme di sicurezza</b>	<b>14</b>
<b>Norme per lo stoccaggio e il trasporto</b>	<b>14</b>
<b>Smaltimento</b>	<b>14</b>
<b>Condizioni di servizio e garanzie</b>	<b>14</b>
<b>Risoluzione dei problemi</b>	<b>16</b>
<b>Buono di garanzia Addolcitore Aquaphor</b>	<b>19</b>
<b>Informazioni sull'installazione</b>	<b>19</b>

## Specifiche

Capacità massima, g	2061
Durezza massima compensata, mg/l	1712
Concentrazione massima di ferro e manganese disciolti, mg/l*	14
pH minimo	6
Temperatura dell'acqua e dell'ambiente, °C	+5...+38
Pressione dell'acqua, MPa	0,14–0,7
Portata minima dell'acqua per il controlavaggio, l/min**	7,6
Portata massima allo scarico durante la rigenerazione, l/min	9,1
Portata nominale/massima, l/min	25 / 38
Perdita di pressione con portata 22,7 l/min (6 gpm), MPa***	0,1
Capacità in modalità HE, kg di sale / grammo di durezza	1,1 / 670
Capacità in modalità HC, kg di sale / grammo di durezza	3,0 / 1406
Capacità massima in modalità AU, kg di sale / grammo di durezza	5,4 / 1680
Metodo di rigenerazione	Intelligente, tramite contatore dell'acqua
Opzioni di alimentazione	12 V CA; 50/60 Hz; 0,015 kWh
Porte di connessione (NPT)	1" (MNPT)
Diametro minimo della linea di scarico, mm (pollici)	16 (5/8)
Dimensioni serbatoio di filtrazione (ID × H), mm	267 × 584
Altezza, cm	79,5
Base, cm	40,4 × 48,5
Peso lordo, kg	48
<b>Mezzo filtrante e sua quantità</b>	
Resina a scambio ionico monodispersa superfine, l	28
Quarzite, kg	0,8
o KDF85****, l	0,35

\* Riduzione della concentrazione di ferro a 0,3 mg/l e inferiore, manganese a 0,1 mg/l e inferiore.

\*\* La portata deve essere controllata all'estremità della linea di scarico.

\*\*\* Per la corretta selezione del filtro, utilizzare la capacità operativa e la caduta di pressione. Il funzionamento prolungato a portate superiori a quelle testate (oltre 30 l/min) può comportare una diminuzione dell'efficienza di pulizia.

\*\*\*\* Solo per la versione S1000 P1.

## Requisiti dell'acqua di alimentazione

Requisiti dell'acqua di alimentazione	Addolcitore S1000	Addolcitore S1000 P1
Durezza dell'acqua, mg-eq / l*	non superiore a 34	
Contenuto di ferro bivalente, mg/l*	non superiore a 14	
Contenuto di ferro ferrico, mg/l	non superiore a 0,3	
Contenuto di manganese, mg/l*	non superiore a 3	
pH	da 6 a 9	
Temperatura, °C	da +5 a +38	
Contenuto di prodotti petroliferi, mg/l	non superiore a 1	
Acido solfidrico, mg/l	non più di 0,03	non più di 1
Ossidabilità al permanganato, mgO <sub>2</sub> /l	non più di 5	
Silicio, mg/l	non più di 10	

\* Il totale di "ferro + durezza + manganese", in termini di carbonato di calcio, non deve superare la durezza massima compensata indicata nella tabella "Specifiche".

**ATTENZIONE!** L'addolcitore non purifica l'acqua dal ferro colloidale o dal ferro contenuto nei complessi organici.

## Consegna dell'addolcitore Set

1.	Addolcitore completo	1 pz.
2.	Raccordo di troppo pieno	1 pz.
3.	Tubo di scarico D=16 mm (5/8"), L=2,5 m	1 pz.
4.	Tubo flessibile 1" per 3/4" (3/4" per 3/4") con o-ring	2 pz.
5.	Alimentatore 12 V CA	1 pz.
6.	Controller	1 pz.
7.	Tubo di scarico 1/2"	1 pz.

### Per riferimento del proprietario

Modello addolcitore Aquaphor	
Numero di serie	
Data di installazione:	
Durezza:	
Ferro:	
pH:	
Pressione dell'acqua:	
Temperatura dell'acqua:	

# Dispositivo generale di addolcimento dell'

Aspetto

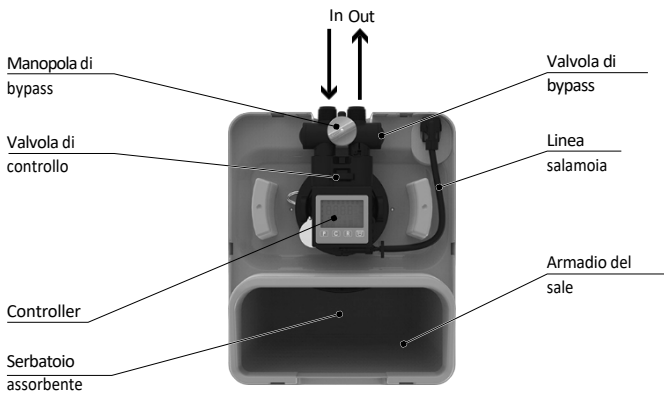
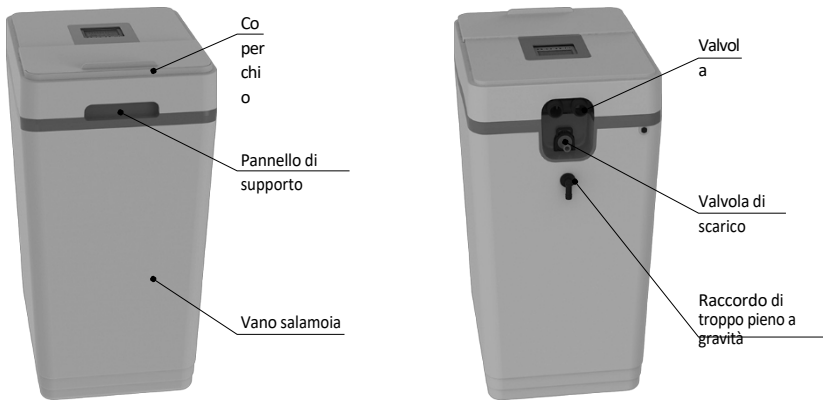

## Rimozione del coperchio

Il coperchio può essere rimosso afferrando la parte anteriore o posteriore dello stesso e tirandolo verso l'alto per accedere alla valvola e al controller.

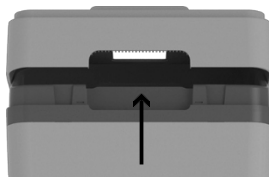

Parte anteriore

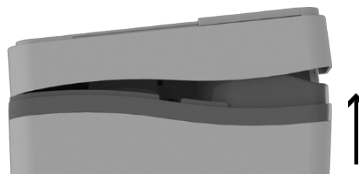

Lato

## Valvola di bypass

L'addolcitore è dotato di una valvola di bypass (fig. 1). La valvola di bypass consente di spegnere l'addolcitore in caso di malfunzionamento o perdita. Consente inoltre di utilizzare acqua non trattata per innaffiare le piante.

La valvola di bypass si trova nel gruppo valvola di controllo principale. Per passare alla linea di bypass, ruotare la maniglia della valvola in posizione "Bypass" (U) (fig. 1). L'acqua entrerà nella casa senza passare attraverso l'addolcitore, senza essere trattata. Per evitare acqua non trattata entri in casa, non utilizzare l'acqua in casa quando l'addolcitore è in modalità Bypass. Non dimenticare di riportare l'addolcitore al normale funzionamento (filtrazione) ruotando la manopola in posizione "Service" (I) (fig. 1), dopo aver riparato il dispositivo o aver utilizzato acqua non trattata

Per ottenere acqua di durezza confortevole, è possibile utilizzare lo schema mostrato in fig. 5, miscelando l'acqua di fonte con acqua purificata.

*NOTA: si sconsiglia di utilizzare miscele di acqua di fonte con un alto contenuto di ferro e/o manganese.*

Figura 1

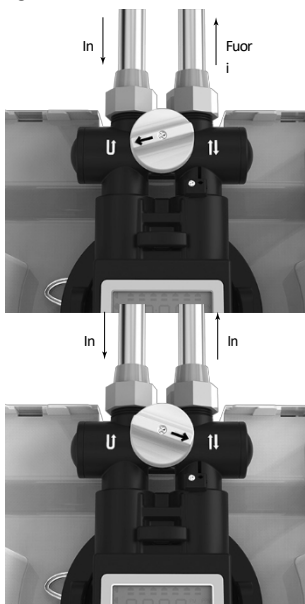

## Controller

Il controller è dotato di quattro pulsanti di comando e di un display LCD (fig. 2). Il controller controlla gli attuatori delle valvole durante la rigenerazione. Utilizzando il pannello di controllo del controller, è possibile

il valore della durezza compensata, l'ora corrente, il tempo di rigenerazione vengono inseriti e vengono selezionati i parametri dell'addolcitore, oltre a visualizzare lo stato del dispositivo. Affinché il filtro funzioni correttamente, il controller deve essere configurato correttamente.

Il controller riceve i dati sul consumo d'acqua dal flussometro. Sulla base di questi dati e dei parametri di funzionamento selezionati, il controller avvia la rigenerazione dell'addolcitore all'ora prestabilita.

Il controller salva le impostazioni nella memoria non volatile anche dopo un'interruzione di corrente.

Il controller è dotato di un alimentatore non volatile che consente di mantenere il timer integrato per due giorni.

Figura 2



## Pulsanti di controllo

- P** Impostazioni utente.
- C** Modifica delle impostazioni utente.
- R** Avvia la rigenerazione manualmente. Si utilizza quando l'addolcitore viene collegato per la prima volta o per una rigenerazione forzata, ad esempio se l'addolcitore esaurisce il sale.

### Avviare manualmente la rigenerazione.

1. Tenere premuto il pulsante "R" per circa 5 secondi.
2. L'addolcitore inizierà la rigenerazione e visualizzerà la fase corrente della rigenerazione sul display.
3. Una volta completate tutte le fasi di rigenerazione, il display tornerà alla modalità operativa normale.

**Interruzione di un ciclo di rigenerazione in corso (utilizzato solo per la diagnostica del sistema).**

4. Tenere premuto il pulsante **R** per 5 secondi dopo l'avvio del processo di rigenerazione.
5. Il display mostrerà il numero della fase (ad esempio - 01).
6. Se il controller non passa alla fase successiva entro 20 secondi, tenere premuto il pulsante **R** " per circa 2 secondi: il controller passerà alla fase successiva.

*NOTA: ogni fase di rigenerazione può essere interrotta solo dopo che è stata avviata. Per passare alla fase successiva della modalità di rigenerazione, premere il pulsante **R** " .*



Attivazione/disattivazione della modalità di pulizia avanzata dal ferro

Questa funzione può essere eseguita come parte del servizio nei seguenti casi:

- funzionamento dell'addolcitore su acqua contenente ferro disciolto,
- con una diminuzione della qualità della pulizia dovuta al consumo di acqua, che supera significativamente la risorsa dell'addolcitore prima della rigenerazione,
- con rigenerazione praticamente assente a causa di sale insufficiente, mancanza di acqua in ingresso o elettricità.

In questa modalità, l'addolcitore verrà lavato a giorni alterni, consumando 2,3 kg di sale per rigenerazione. L'addolcitore in modalità di pulizia avanzata dal ferro dovrebbe funzionare per almeno 2 settimane. L'aumento della frequenza delle rigenerazioni contribuirà a rimuovere il ferro accumulato nel letto di resina a scambio ionico. Si consiglia di eseguire questa procedura di manutenzione almeno una volta all'anno.

## Controller Schermo



Il display principale mostra il volume d'acqua in litri (o galloni) che verrà trattato dall'addolcitore prima della successiva rigenerazione automatica. In media, un adulto consuma 280 litri di acqua al giorno. Il volume d'acqua fino alla successiva rigenerazione è indicato in centinaia o migliaia di litri, a seconda del valore. Ad esempio, il numero 33 significherebbe 33.000 litri se sul display fosse visualizzato contemporaneamente **x 1000**, e **3300 litri** se questo indicatore fosse inattivo.

Durante la rigenerazione, il numero della fase attualmente in corso lampeggerà sullo schermo principale:

- 01** – Primo controlavaggio.
- 02** – rigenerazione con sale / lavaggio lento.
- 03** – secondo controlavaggio
- 04** – rabbocco del serbatoio della salamoia.

**HO** – ritorno alla posizione di lavoro. Una volta completata la rigenerazione, il display mostrerà nuovamente la quantità di acqua necessaria fino alla rigenerazione successiva in centinaia di galloni o centinaia/migliaia di litri. La durata della rigenerazione è di 30–40 minuti.

**Indicatore di avanzamento della rigenerazione.** Indica che l'addolcitore è in fase di rigenerazione automatica o che è stata avviata una rigenerazione manuale.

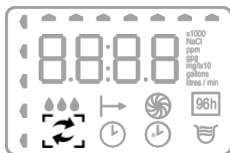

**Indicatore del consumo d'acqua.** Le "goccioline" sul display "corrono" mentre l'acqua scorre attraverso l'addolcitore. È utile per monitorare il consumo d'acqua e per rilevare eventuali perdite.

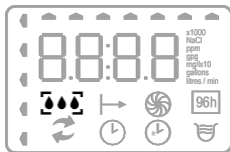

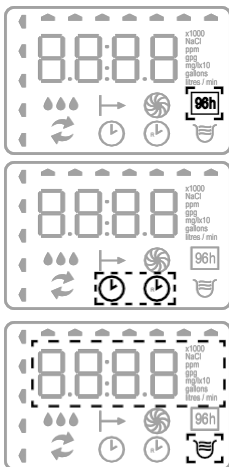

**Modalità 96h.** Quando questa modalità è abilitata, la rigenerazione avviene una volta ogni tre o quattro giorni (72-96 ore) se non vi è una rigenerazione regolare durante questo periodo di tempo. Ciò è necessario affinché il ferro disciolto estratto dall'acqua non precipiti all'interno dell'addolcitore. Se nell'acqua di alimentazione è presente ferro e/o manganese disciolti, è necessario attivare la modalità 96h.

**Indicatore dell'ora del giorno.** Visualizzato quando il sistema è impostato sull'ora del giorno. **Indicatore dell'ora di rigenerazione.** Il quadrante con il simbolo R viene visualizzato se l'ora del giorno è impostata per il processo di rigenerazione.

Quando la funzione è attiva, viene visualizzato un **indicatore di ombra elevata dal ferro.**

## Installazione di un addolcitore

L'addolcitore deve essere collegato in conformità con le normative idrauliche locali.

Per collegare l'addolcitore, si consiglia di contattare il servizio di assistenza Aquaphor o i rivenditori regionali Aquaphor. Il collegamento, l'installazione e il funzionamento del dispositivo devono essere effettuati entro i limiti di funzionamento specificati in

questo manuale. Il mancato rispetto dei requisiti indicati nel passaporto può ridurre l'efficacia del risciacquo e causare un funzionamento improprio dell'addolcitore e il suo guasto.

**Prima di installare l'addolcitore, controllare la qualità dell'acqua e i parametri dell'approvvigionamento idrico, dell'alimentazione elettrica e della rete fognaria:**

### Qualità dell'acqua Impurità non disciolte

Se l'acqua di fonte contiene sabbia, zolfo, microrganismi, alghe, oli o altre impurità, l'acqua deve essere pretrattata. Si consiglia di installare un prefiltro Aquaphor.

### Ferro

La concentrazione di ferro disciolto non deve superare i 14 mg/l per l'addolcitore S1000 ed è anche importante sapere in quale forma si trova.

- **Ferro bivalente** (spesso denominato "ferro disciolto") – L'unica forma di ferro che può essere rimossa dall'addolcitore S1000.
- **Ferro ferrico (ferro non disciolto)** – Precipitazione di idrossido di ferro. Le particelle di questo ferro possono ostruire lo strato dello scambiatore ionico. Il ferro trivalente deve essere filtrato prima che l'acqua venga immessa nell'addolcitore.

- **ferro nei composti organici** – una forma disciolta di ferro associata a composti organici, solitamente acidi umici o folici. L'acqua che contiene ferro in questa forma è solitamente di colore marrone ("acqua torbosa"). Per rimuovere questa forma di ferro è necessaria un'attrezzatura aggiuntiva.

Se l'acqua contiene ferro ferroso, si consiglia di lavare l'addolcitore con un detergente a scambio ionico ogni 6 mesi. Seguire le istruzioni riportate nella scheda tecnica del detergente a scambio ionico.

### Manganese

Il contenuto di manganese non deve superare i 3 mg/l.

**ATTENZIONE! Il contenuto totale di ferro e manganese non deve superare i 14 mg/l.**

**Il pH dell'acqua deve essere superiore a 6.** Se il pH dell'acqua di fonte è inferiore a 6, si consiglia di installare un filtro correttivo del pH.

### Durezza dell'acqua

Il modello S1000 addolcisce l'acqua con durezza fino a 34 mg-eq / l (1712 mg/l in termini di CaCO<sub>3</sub>).

### Parametri di alimentazione dell'acqua

La pressione dell'acqua deve essere compresa tra 0,14 e 0,7 MPa (1,4 - 7 bar). Per un'aspirazione stabile della salamoia durante la rigenerazione, si consiglia di fornire acqua con una pressione di almeno 0,2 MPa (2 bar).

### Prestazioni dell'impianto idraulico

La portata minima richiesta per la rigenerazione è di 7,6 l al minuto.

Temperatura dell'acqua non inferiore a +5 e non superiore a +38 °C.

## Fognatura

Lo scarico dell'unità deve essere collegato a un punto di scarico delle acque reflue, come uno scarico o lo scarico di una lavatrice, in conformità con tutte le norme idrauliche locali e nazionali. È necessario prevedere un'intercapedine d'aria o un sifone per impedire il riflusso (vedere la sezione "Installazione e messa in servizio passo dopo passo").

## Alimentazione

L'alimentazione elettrica è progettata per una tensione di rete di 220 V CA con una frequenza di 50 Hz. Se esiste la possibilità di una deviazione di tensione dai valori specificati superiore al 5-10%, utilizzare uno stabilizzatore di tensione. Ciò impedirà malfunzionamenti e guasti sia all'alimentazione elettrica che ai componenti elettronici dell'addolcitore.

**ATTENZIONE!** Si sconsiglia di collegare separatamente l'addolcitore a gruppi di continuità, poiché ciò potrebbe causare malfunzionamenti nei processi di rigenerazione. Il collegamento è possibile solo in combinazione con una stazione di pompaggio.

In caso di domande, contattare l'assistenza. Per informazioni sull'assistenza, consultare la sezione Informazioni generali e la scheda di garanzia.

# Istruzioni dettagliate per l'installazione di un addolcitore

Il collegamento dell'addolcitore deve essere effettuato in conformità con le norme idrauliche locali.

Il collegamento, la configurazione e il funzionamento del dispositivo devono essere effettuati entro i limiti di funzionamento specificati nel presente manuale. La mancata osservanza di queste linee guida può ridurre l'efficienza del risciacquo e causare il malfunzionamento o il guasto dell'addolcitore.

## Come procedere:

- L'addolcitore deve essere installato dopo il serbatoio dell'accumulatore idraulico e i sistemi di automazione del controllo della pompa.
- L'addolcitore deve essere installato a monte dello scaldabagno e di altri apparecchi che consumano acqua.
- L'addolcitore deve essere installato ad almeno 1 m di distanza dagli apparecchi di riscaldamento.
- Si sconsiglia di installare l'addolcitore su un pavimento riscaldato, poiché ciò potrebbe causare un'eccessiva evaporazione dal serbatoio della salamoia e l'incrostazione delle superfici dell'addolcitore con cristalli di sale.
- L'acqua per l'irrigazione del prato o del giardino non richiede addolcimento e filtrazione, quindi può essere scaricata prima dell'addolcitore.
- Quando si collega l'addolcitore, si consiglia di prevedere una valvola di bypass - "bypass" (vedi fig. 5). Il by-

La valvola di bypass semplifica la manutenzione dell'addolcitore e garantisce la fornitura di acqua non addolcita in caso di emergenza, quando l'addolcitore viene smontato. Si consiglia inoltre di scaricare le prime porzioni di acqua contaminata attraverso il bypass dopo gli interventi di manutenzione sul pozzo, sulla rete idrica o sulla pompa.

- Se la lunghezza del tubo tra l'addolcitore e lo scaldabagno è inferiore a 3 m, si consiglia di installare una valvola di non ritorno su questa linea il più vicino possibile allo scaldabagno. Assicurarsi che lo scaldabagno sia impostato alla temperatura corretta e che la valvola di sicurezza sia corretta e in buone condizioni di funzionamento.

## Non è possibile:

- Installare e utilizzare l'addolcitore in un locale in cui la temperatura può scendere al di sotto di +5 °C.
- Installare e utilizzare l'addolcitore in un locale con umidità superiore al 70%.
- Installare l'addolcitore vicino ad apparecchi di riscaldamento.
- Collegare l'addolcitore alla rete idrica nella direzione opposta.

## Passaggio 1. Preparare un luogo per il collegamento

- Interrompere l'alimentazione elettrica e idrica dello scaldabagno. Per gli scaldabagni a gas, ruotare inoltre la valvola del gas in posizione "Manutenzione" o "Off". (Consultare le istruzioni dello scaldabagno).
- Chiudere l'alimentazione idrica. Aprire i rubinetti dell'acqua calda e fredda per scaricare la pressione nelle tubature. Controllare che l'alimentazione idrica non presenti depositi di calcare, ruggine o altri contaminanti. Pulire o sostituire le tubature ostruite.
- Organizzare il punto di inserimento dell'addolcitore, secondo la fig. 3, in modo da evitare distorsioni assiali e tensioni durante l'installazione, poiché ciò può causare danni al gruppo di bypass o alla valvola dell'addolcitore.
- Predisporre una presa elettrica a una distanza non superiore a 2 m.

*NOTA: il diametro interno del tubo che collega il serbatoio dell'accumulatore all'addolcitore deve essere di almeno 3/4".*

## Fase 2: Collegare l'addolcitore alla rete idrica

L'addolcitore deve essere collegato alla linea dell'acqua in conformità con le norme edilizie, idrauliche ed elettriche nazionali e locali.

- Rimuovere il coperchio dell'addolcitore afferrando la parte anteriore o posteriore del coperchio e tirandolo verso l'alto.
- Svuotare il vano sale da tutti i materiali di imballaggio e installazione.
- Assicurarsi che gli spessori siano inseriti nei dadi di raccordo dei tubi flessibili. Collegare l'addolcitore alla rete idrica utilizzando tubi flessibili.

Figura 3

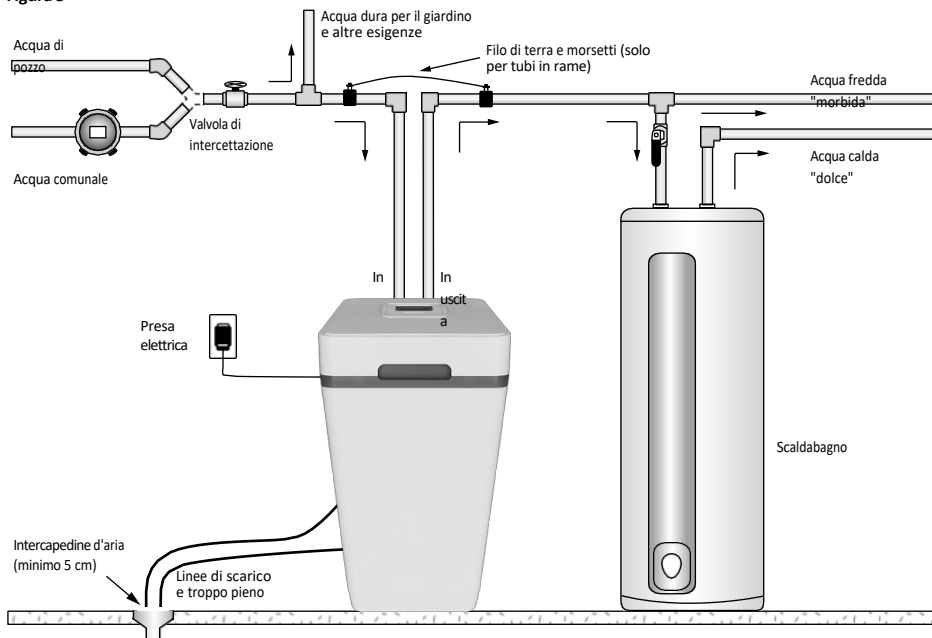

**NOTA:** non utilizzare nastro in teflon o sigillante quando si effettuano collegamenti con tubi flessibili. Quando si effettuano collegamenti con altri raccordi di alimentazione, utilizzare solo nastro in teflon per sigillare i raccordi.

- Verificare che la direzione del flusso dell'acqua sia corretta utilizzando la freccia sulla valvola di bypass (vedere la sezione "Valvola di bypass").

**ATTENZIONE!** Non collegare l'addolcitore alla rete idrica nella direzione opposta! Ciò potrebbe causare il malfunzionamento dell'addolcitore.

- Serrare i dadi dei tubi flessibili. Non applicare una forza eccessiva per non danneggiare la parte filettata dei raccordi.

**ATTENZIONE!** Per garantire la possibilità di smontare il filtro, si consiglia di utilizzare un circuito di bypass composto da componenti standard (fig. 5).

**Fase 3. Collegare la linea di troppo pieno**

- La linea di troppo pieno è progettata per scaricare l'acqua in eccesso quando il serbatoio della salamoia è troppo pieno o l'addolcitore si depressurizza.
- Avvitare il raccordo di troppo pieno a gomito incluso con l'addolcitore nel foro sul retro dell'alloggiamento dell'addolcitore e puntarlo verso il basso (vedere fig. 6).
- Installare un tubo flessibile con diametro interno di 12 mm (1/2") (non sono ammessi tubi di diametro inferiore) tra un raccordo di troppo pieno e uno scarico, lo scarico della lavatrice,

Figura 4



Figura 5



Figura 6

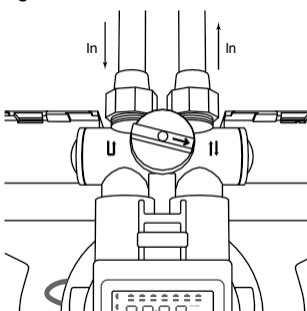

o altro scarico adeguato per le acque reflue. Questo tubo non è incluso con l'addolcitore.

- La rimozione dell'acqua in eccesso attraverso la linea di troppo pieno avviene per gravità. Assicurarsi che la linea di troppo pieno termini in uno scarico che si trovi almeno 8 cm al di sotto del bordo del raccordo di troppo pieno. Prevedere uno spazio d'aria di almeno 5 cm.
- Non è consentito piegare il tubo di scarico della linea di troppo pieno e sollevarlo in altezza.

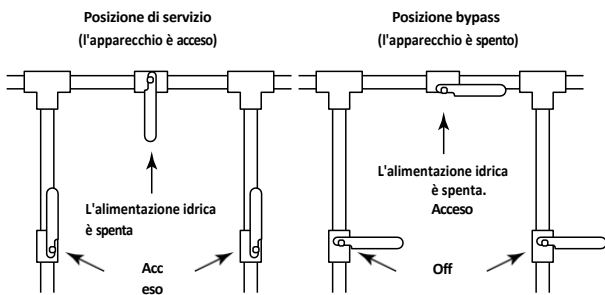
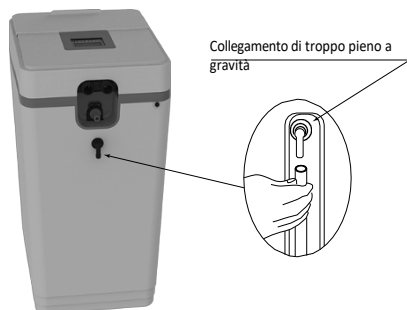
**ATTENZIONE!** La linea di troppo pieno fa parte del sistema di protezione di emergenza contro le perdite. In sua assenza, in caso di malfunzionamento dell'addolcitore e di traboccamento del serbatoio della salamoia, è possibile che si verifichino perdite d'acqua.

#### Fase 4 Collegare la linea di scarico

La linea di scarico è progettata per scaricare l'acqua durante la rigenerazione.

- Collegare la linea di scarico alla porta di scarico (vedere fig. 7) utilizzando il tubo flessibile con diametro interno di 5/8" (~16 mm) fornito con l'addolcitore. Non è consentito ridurre il diametro.
- Collegare una linea di scarico a uno scarico, allo scarico della lavatrice o ad altro scarico fognario adeguato. Prevedere uno spazio libero di almeno 5 cm tra la linea di scarico e il livello massimo di riempimento del serbatoio di raccolta delle acque reflue per impedire il riflusso.
- La linea di drenaggio deve essere posata in modo tale che la distanza dallo scarico sia minima. La linea di drenaggio può

Figura 7



essere sollevata fino a un'altezza massima di 1,5 m sopra il foro di scarico del dispositivo, mentre la pressione nell'alimentazione idrica deve essere di almeno 0,275 MPa (2,75 bar).

- La linea di scarico può essere prolungata con un tubo o un flessibile di almeno 3/4".
- La linea di scarico non deve essere piegata, attorcigliata, torcita o danneggiata in altro modo in modo da limitare il flusso dell'acqua.

**ATTENZIONE!** Non è consentito combinare le linee di scarico (a pressione) e di troppo pieno (a gravità) mediante raccordi a T, ecc.

**ATTENZIONE!** Durante il processo di rigenerazione, nella linea di scarico potrebbero comparire piccole particelle solide, il che non indica un malfunzionamento dell'addolcitore.

#### Fase 5. Lavaggio dell'alimentazione idrica

- Assicurarsi che la valvola dell'addolcitore sia in posizione "Bypass" (vedi fig. 1) Aprire l'alimentazione idrica.
- Aprire il rubinetto dell'acqua fredda più vicino e sciacquare le tubazioni per eliminare i residui di flussante per saldatura e altri materiali estranei.

*NOTA: quando l'addolcitore è in modalità Bypass, l'acqua non viene trattata.*

#### Passaggio 6. Assicurarsi che i collegamenti siano ben saldi

Chiudere tutti i rubinetti di scarico per pressurizzare il sistema.

Controllare che non vi siano perdite in tutte le tubazioni e i collegamenti. Se si riscontra una perdita:

- a) chiudere l'alimentazione dell'acqua;
- b) riparare tutte le perdite;
- c) riapri l'alimentazione idrica.

Spostare lentamente la valvola in posizione "Service" (vedi fig. 1), lentamente, per evitare colpi d'ariete, riempire l'addolcitore.

Aprire il rubinetto dell'acqua fredda più vicino per far uscire l'aria dal sistema. Quando l'acqua esce dal rubinetto senza aria, chiudere il rubinetto e verificare che non ci siano perdite.

#### Passaggio 7. Collegamento del controller e dell'alimentatore

*NOTA: assicurarsi che il controller sia fissato saldamente ai tre fermi sulla parte superiore della valvola.*

#### Collegare alla parte posteriore del controller:

- connettore del sensore di flusso (fig. 8),
- connettore del motore,

Figura 8



- connettore di alimentazione.
- Posizionare il cavo di alimentazione all'uscita delle tubazioni dell'acqua. Collegare l'alimentazione a una presa di corrente.
- Assicurarsi che la presa a cui è collegato l'addolcitore non abbia un interruttore ON/OFF.

#### Passaggio 8. Regolare il controller dell'addolcitore secondo la sezione Configurazione del controller.

#### Fase 9. Sciacquare l'addolcitore

- Versare 8 litri d'acqua nel serbatoio della salamoia.
- Assicurarsi che l'addolcitore sia in modalità di filtrazione e che l'alimentazione dell'acqua sia attiva.
- Eseguire una rigenerazione forzata. A tal fine, tenere premuto il pulsante R per circa 5 secondi fino a quando sul display non compaiono i numeri 01 e non si avvia il processo di rigenerazione.
- Durante la rigenerazione, che dura 30-40 minuti, il dispositivo preleverà e poi aggiungerà acqua al serbatoio della salamoia fino al livello desiderato.

**ATTENZIONE! Il serbatoio della salamoia deve essere riempito con acqua solo all'avvio dell'addolcitore. Dopo l'avvio, il rabbocco dell'acqua viene effettuato automaticamente.**

#### Fase 10. Caricare il sale nel serbatoio della salamoia

Caricare fino a 25 kg di sale nel serbatoio della salamoia. Utilizzare sale da cucina raffinato o sale da cucina granulare (NaCl). Non utilizzare questi due tipi di sale contemporaneamente. Utilizzare solo sale in compresse o granulare di alta qualità, come AQUAPHOR. Il sale di scarsa qualità può causare una diminuzione dell'efficienza della rigenerazione o il malfunzionamento dell'addolcitore.

*NOTA: mantenere sempre il livello del sale al di sopra del livello dell'acqua. Per comodità, quando si aggiunge il sale, riempire completamente il serbatoio.* Dopo aver aggiunto il sale, anche dopo averlo esaurito completamente, attendere almeno due ore prima di avviare la rigenerazione. Ciò è necessario per la formazione di una soluzione salina satura.

#### Fase 11. Completare il processo di installazione

Assicurarsi che la valvola di bypass sia in posizione "Service" (vedi fig. 1).

Assicurarsi che l'alimentazione dell'acqua sia aperta.

Se è presente un circuito di bypass esterno, assicurarsi che i rubinetti siano nella posizione corretta (vedere fig. 5).

Accendere l'alimentazione elettrica e idrica dello scaldabagno (se presente). Per gli scaldabagni a gas, ruotare la valvola del gas in posizione "Operation" (vedere le istruzioni dello scaldabagno).

Aprire il rubinetto dell'acqua fredda più vicino e far funzionare l'addolcitore per 20 minuti o fino a circa 270 litri d'acqua.

Assicurarsi che l'indicatore del consumo d'acqua sul display del controller funzioni: esso indica il consumo d'acqua e il funzionamento del contatore dei litri.

Riposizionare il coperchio dell'addolcitore.

## Configurazione dell'addolcitore e del controller

Per il corretto funzionamento dell'addolcitore, è necessario inserire nel processore i dati relativi al contenuto di sali di durezza, ferro e manganese presenti nell'acqua.

A tal fine, è necessario calcolare il parametro totale, che includerà tutti questi inquinanti. Questo parametro è chiamato "durezza compensata".

Generalmente, nell'analisi dell'acqua, la durezza totale è espressa in mg-eq/l.

**ATTENZIONE! Il sistema tedesco (DH) e quello francese (eF) differiscono dal sistema mg-eq/l.**

**Per calcolare la "rigidità compensata" è necessario:**

- Moltiplicare il numero di mg-eq/l per 50.
- Aggiungere le concentrazioni di ferro (mg/l) e manganese (mg/l) e moltiplicare la somma per 85.
- Sommare entrambi i valori.

#### ESEMPIO:

Durezza totale = 6,84 mg-eq / l Ferro  
ferroso (dissolto) = 3 mg/l Manganese = 1 mg/l

Durezza compensata =  $6,84 \times 50 + (3+1) \times 85 = 682$  Nota. Se l'analisi riporta la durezza totale come concentrazione di  $\text{CaCO}_3$  (mg/l), non è necessario moltiplicare il valore per 50.

#### ESEMPIO:

Durezza generale = 342 mg/l  $\text{CaCO}_3$  Ferro  
ferroso (dissolto) = 3 mg/l Manganese = 1 mg/l

Durezza compensata =  $342 + (3+1) \times 85 = 682$

Per qualsiasi domanda, contattare l'assistenza Aquaphor.

## Configurazione rapida / Impostazioni di base dell'

#### Passaggio 1. Impostare il valore di durezza

- Fare clic su "P" (Impostazioni di base). Dopo circa 4 secondi, il controller emetterà un segnale acustico e il display mostrerà il valore in ppm.
- Premere "C" fino a quando il numero sul display corrisponde alla durezza richiesta da compensare (vedere la sezione "Controllo prima dell'installazione").
- Cliccare su "P" per salvare le impostazioni e procedere al passaggio successivo.

#### Fase 2. Impostazione dell'ora corrente

- Premere il tasto "C" fino a impostare l'ora corrente. Premere il tasto "P" per salvare l'impostazione e passare all'impostazione dei minuti.
- Premere "C" fino a impostare i minuti correnti. Premere "P" per salvare l'impostazione e passare alla schermata iniziale.

*NOTA: l'ora corrente è visualizzata nel formato 24 ore.*

## Modalità di lavaggio avanzato dal ferro

### Passaggio 1. Attivazione/disattivazione della modalità di pulizia avanzata del ferro

Tenere premuto il pulsante  per attivare o disattivare la funzione. Nella modalità di pulizia avanzata dal ferro, si verifica un lavaggio più intensivo dell'addolcitore con soluzione salina, che contribuisce a una pulizia più efficiente dell'assorbente dal ferro. Quando questa modalità è abilitata, la rigenerazione avviene a giorni alterni. Per ottenere l'effetto desiderato, la modalità di lavaggio avanzato dal ferro deve essere attivata per almeno 2 settimane. A seconda del contenuto di ferro nell'acqua, si consiglia di eseguire questa procedura almeno una volta all'anno.

### Impostazioni avanzate dell'

Le impostazioni avanzate consentono di selezionare la modalità di rigenerazione della salamoia, attivare la modalità 96h, modificare le unità litri/galloni e mg/L/gpg e impostare l'ora di inizio della rigenerazione. Prestare attenzione quando si utilizzano le impostazioni avanzate.

### Modifica della modalità di rigenerazione del sale

- Tenere premuti i tasti "P" e "C" per circa 4 secondi; il controller emetterà un segnale acustico e visualizzerà la modalità di rigenerazione della salamoia sul display.
- Premere C per scorrere le modalità AU, HC e HE. Premere P per salvare l'opzione selezionata e procedere al punto 2.

#### Modalità di rigenerazione del sale:

**AU (modalità automatica)** – in questa modalità, il controller monitora il consumo giornaliero di acqua e regola la quantità di sale per la rigenerazione. Se la modalità 96h è disattivata, il controller effettuerà la rigenerazione 2 volte alla settimana in caso di richiesta di acqua.

**HC (modalità alta capacità)** – impostazione fissa della rigenerazione del sale, che consente un lavaggio meno frequente dell'assorbente.

**HE (modalità alta economia)** – impostazione fissa della rigenerazione del sale, che riduce la quantità di acqua da trattare tra un risciacquo e l'altro, ma consente un notevole risparmio di sale.

Abilitazione/disabilitazione della modalità di rigenerazione forzata "72-96 ore"

In questa modalità, il controller si rigenererà automaticamente, all'ora prestabilita una volta ogni 3-4 giorni, se durante questo intervallo non si è verificata la normale rigenerazione.

Premere C per attivare o disattivare la modalità 96h. Il display sul lato destro mostrerà o spegnerà l'indicatore 96h. Fare clic su P per salvare le impostazioni e passare alla fase successiva.

Modalità 96h. L'attivazione della modalità 96h garantisce che il processo di rigenerazione venga eseguito almeno 2 volte alla settimana. Questa modalità deve essere attivata se nell'acqua di alimentazione sono presenti ferro e/o manganese.

*NOTA: rigenerazioni più frequenti aiutano l'addolcitore a recuperare più efficacemente dal ferro.*

#### Commutazione unità: galloni / litri

Premere C per passare dall'unità di misura galloni a litri. Le modifiche saranno visualizzate sullo schermo come **galloni** o **litri**. Fare clic su "P" (Avanti) per salvare le impostazioni e passare alla fase successiva.

#### Impostazione dell'ora di inizio della rigenerazione

- Premere C per impostare/modificare l'ora di inizio della rigenerazione (ore). Premere P per salvare le impostazioni e passare all'impostazione dei minuti.
- Premere C per modificare i minuti di inizio della rigenerazione. Fare clic su P per salvare le impostazioni e passare alla schermata iniziale.

*NOTA: l'ora è visualizzata nel formato 24 ore.*

## Consigli per un uso efficace dell'addolcitore

**Per ottenere il massimo dal tuo addolcitore, segui queste linee guida:**

- Aggiungere sale se il livello è inferiore al livello dell'acqua nel serbatoio della salamoia. Il livello del sale deve essere sempre pari ad almeno 1/3 del carico totale.
- Si consiglia di utilizzare sale puro in pastiglie o granuli. Non utilizzare sale grosso.
- Una volta ogni 6 mesi si consiglia di utilizzare un detergente a scambio ionico.

#### ATTENZIONE! Non mescolare tipi diversi di sale.

- In caso di interruzione di corrente, verificare la correttezza delle impostazioni del controller (tipo di rigenerazione, parametri dell'acqua, tempo); se necessario, impostare i valori corretti. (Vedere la sezione Impostazione del controller).
- Programmare l'addolcitore in modo che la rigenerazione avvenga in orari della giornata in cui normalmente non si utilizza l'acqua. Se si dispone di più dispositivi di trattamento dell'acqua che richiedono la rigenerazione, l'intervallo di tempo tra una rigenerazione e l'altra deve essere di almeno due ore.
- Si prega di notare che altri dispositivi che utilizzano acqua, come lavatrici e lavastoviglie, non devono essere in funzione mentre l'addolcitore è in fase di rigenerazione.
- Proteggere l'addolcitore dal gelo, compresa la linea di scarico.
- Seguire le istruzioni relative al funzionamento, alla manutenzione e al posizionamento dell'addolcitore.
- Se l'addolcitore esaurisce il sale durante il funzionamento: aggiungere sale; attendere almeno due ore affinché il sale si dissolva, quindi avviare la rigenerazione. A tal fine, tenere premuto il pulsante R per 5 secondi; la rigenerazione sarà completata in circa 30-40 minuti, dopodiché l'addolcitore tornerà al normale funzionamento.

- Se l'acqua in entrata contiene sedimenti, sabbia o altre particelle non disciolte, è necessario utilizzare un prefiltro. Ad esempio, il prefiltro Aquaphor Gross o Gross Midi.
- Il dispositivo può essere disinfettato con una soluzione di ipoclorito di sodio al 5,25%, che è il principio attivo contenuto nella candeggina domestica. Per disinfettare il dispositivo, versare 120 ml di soluzione di candeggina o 25 ml di soluzione concentrata di ipoclorito di sodio nel pozzetto della salamoia del serbatoio della salamoia. Il serbatoio della salamoia deve contenere acqua. Avviare manualmente la rigenerazione.
- Utilizzare il bypass per sciacquare le tubature dopo la riparazione o la manutenzione.
- Controllare e pulire il serbatoio della salamoia e la valvola di sfogo dell'aria ogni anno o quando nel serbatoio compaiono sedimenti.

## Norme di sicurezza relative all' e

- Durante il funzionamento, osservare le norme generali di sicurezza elettrica quando si utilizzano apparecchi elettrici.
- È vietato riparare l'addolcitore da parte di persone che non hanno una formazione specifica.
- Prima del collegamento, verificare che la tensione di rete corrisponda alla tensione di esercizio dell'alimentatore dell'addolcitore.
- È vietato l'uso di adattatori e prolunghie di produzione artigianale. Proteggere il cavo elettrico da eventuali danni.

### Precauzioni per il collegamento dell'addolcitore alla rete elettrica

Prima di collegare l'addolcitore alla rete elettrica, verificare che la tensione di rete corrisponda ai parametri specificati nel presente manuale. Utilizzare solo un alimentatore con caratteristiche di uscita specificate nel presente manuale.

Prima dell'installazione, assicurarsi che l'addolcitore sia protetto dal gelo, dall'acqua, dalla luce solare diretta e dal contatto con oggetti caldi, inclusi acqua calda, tubi di riscaldamento e dispositivi di riscaldamento. Evitare che l'addolcitore subisca urti o cadute.

Il cavo di alimentazione non deve essere teso quando l'addolcitore è collegato. Assicurarsi che il cavo di alimentazione non tocchi superfici che potrebbero danneggiarlo.

Non immergere l'addolcitore, l'adattatore CA, il cavo di alimentazione e la spina del cavo di alimentazione in acqua o altri liquidi e non lavarli sotto l'acqua corrente o in lavastoviglie.

**Per evitare scosse elettriche, non toccare l'addolcitore collegato all'alimentazione con le mani bagnate, così come l'alimentatore, il cavo di alimentazione e la spina.**

Mantieni pulito l'alloggiamento dell'addolcitore. Scollega l'addolcitore dall'alimentazione elettrica e, se necessario, puliscilo con un panno asciutto.

### Non smontare l'addolcitore né aprire il suo alloggiamento!

Non utilizzare l'addolcitore e l'alimentazione elettrica in caso di malfunzionamento o danneggiamento del cavo. Non riparare il dispositivo.

. In caso di malfunzionamento, scollegare prima l'alimentatore dalla rete elettrica, quindi scollegarlo dall'addolcitore. Si consiglia di contattare il proprio fornitore di servizi.

## Regole per lo stoccaggio e il trasporto dell'

- L'addolcitore viene conservato in un imballaggio in polietilene, in un contenitore di cartone chiuso, in spazi chiusi con ventilazione naturale, con un'umidità relativa non superiore all'80% e una temperatura non inferiore a +5 °C e non superiore a +38 °C. La durata di conservazione prima dell'inizio del funzionamento non supera i 2 anni.
- L'addolcitore deve essere trasportato e conservato in posizione verticale. È vietato inclinare l'addolcitore, sottoporlo a urti e altre sollecitazioni meccaniche.
- L'addolcitore viene trasportato imballato con qualsiasi tipo di mezzo di trasporto coperto in stato fisso.

## Smaltimento

Smaltimento in conformità con i requisiti ambientali, sanitari e di altro tipo stabiliti dalle norme nazionali in materia di protezione ambientale e di garanzia del benessere sanitario ed epidemiologico della popolazione.

## Condizioni di servizio e garanzie

Addolcitore d'acqua Aquaphor - Garanzia di due anni dalla data di acquisto in condizioni di uso e manutenzione normali. Ciò non si applica, tuttavia, al materiale filtrante e/o alla resina a scambio ionico.

### Esclusioni e limitazioni

- Aquaphor garantisce che i propri prodotti sono privi di difetti di fabbricazione in condizioni di utilizzo e manutenzione normali. La presente garanzia è estesa esclusivamente all'ACQUIRENTE ORIGINALE.
- Gli obblighi di Aquaphor ai sensi della presente garanzia sono limitati alla riparazione o alla sostituzione, a discrezione di Aquaphor, dei prodotti o delle parti risultanti difettosi, a condizione che tali prodotti siano stati installati e utilizzati correttamente in conformità con le istruzioni. Aquaphor si riserva il diritto di effettuare le ispezioni necessarie per determinare la causa del difetto. Aquaphor non addebiterà alcun costo per la manodopera o i ricambi in relazione alle riparazioni in garanzia per il primo anno completo dalla data di acquisto su tutti i prodotti, ad eccezione di quelli che potrebbero essere soggetti a limitazioni d'uso commerciale.
- Aquaphor non è responsabile dei costi di rimozione, restituzione (spedizione) e/o reinstallazione dei prodotti.

**La presente garanzia NON si applica a:**

Danni o perdite verificatisi durante la spedizione.

Danni o perdite subiti a causa di eventi naturali o causati dall'uomo al di fuori del controllo di Aquaphor, inclusi, a titolo esemplificativo ma non esaustivo, incendi, terremoti, inondazioni, ecc.

Danni o perdite derivanti da sedimenti o corpi estranei contenuti in un sistema idrico.

Danni o perdite derivanti da un'installazione negligente o impropria, compresa l'installazione di un'unità in un ambiente difficile o pericoloso.

Danni o perdite derivanti dalla rimozione, riparazione impropria, modifica del prodotto o manutenzione impropria, inclusi danni causati dal cloro o da prodotti correlati al cloro.

Danni o perdite derivanti da atti non imputabili ad Aquaphor o che il Prodotto non è specificato per tollerare.

La presente garanzia conferisce diritti legali specifici. L'utente potrebbe godere di altri diritti che possono variare da stato a stato.

LA PRESENTE GARANZIA SCRITTA È L'UNICA GARANZIA FORNITA DA AQUAPHOR. LA RIPARAZIONE O LA SOSTITUZIONE PREVISTE DALLA PRESENTE GARANZIA COSTITUISCONO L'UNICO RIMEDIO A DISPOSIZIONE DELL'ACQUIRENTE.

AQUAPHOR NON SARÀ RESPONSABILE PER LA PERDITA DI UTILIZZO DEL PRODOTTO O PER ALTRI DANNI INCIDENTALI, SPECIALI, CONSEGUENZIALI O SPESE

SOSTENUTE DALL'ACQUIRENTE O PER MANODOPERA O ALTRI COSTI DOVUTI ALL'INSTALLAZIONE O ALLA RIMOZIONE O COSTI DI RIPARAZIONE DA PARTE DI TERZI, O PER QUALSIASI ALTRA SPESA NON SPECIFICATAMENTE INDICATA SOPRA. SALVO NEI CASI PROIBITI DALLA LEGGE APPLICABILE.

LA LEGGE, QUALSIASI GARANZIA IMPLICITA, COMPRESA QUELLA DI COMMERCIALITÀ, È ESPRESSAMENTE LIMITATA ALLA DURATA DELLA PRESENTE GARANZIA. ALCUNI STATI NON CONSENTONO LIMITAZIONI, QUINDI LA LIMITAZIONE E L'ESCLUSIONE DI CUI SOPRA POTREBBERO NON ESSERE APPLICABILI AL VOSTRO CASO.

Eventuali difetti coperti dalla presente garanzia devono essere segnalati tempestivamente ad AQUAPHOR: AQUAPHOR INTERNATIONAL OÜ, L. Tolstoy 2A, Sillamäe, Estonia, 40231. [www.aquaphor.com](http://www.aquaphor.com)

La durata di vita dell'addolcitore (esclusi il materiale filtrante e/o la resina a scambio ionico) non supera i 5 anni dalla data di fabbricazione (determinata dal timbro del negozio riportato nel presente manuale).

La durata di conservazione dell'addolcitore è di 2 anni prima dell'utilizzo se conservato a una temperatura compresa tra + 5 e + 40 °C, senza violare l'imballaggio.

In caso di problemi con il funzionamento dell'addolcitore, contattare il venditore o il produttore.

Per ulteriori informazioni sui ricambi e l'assistenza, contattare il servizio clienti UE al numero: +372 39 24 116; +48 22 870 24 32sales@aquaphor.com , [www.aquaphor.com](http://www.aquaphor.com)

## Risoluzione dei problemi

Probabile causa	Soluzione
<b>Problema:</b>	<b>Nessuna produzione di acqua dolce dopo la rigenerazione dell'addolcitore</b>
Non c'è sale nel serbatoio della salamoia	Cospargere di sale
I solidi presenti nel serbatoio della salamoia hanno ostruito la linea della salamoia, la valvola della salamoia, la valvola di controllo dell'aria o l'iniettore	Smontare la linea della salamoia insieme alla valvola di intercettazione dell'aria. Controllare l'aria. Sciacquarli con acqua pulita. Pulire la valvola della salamoia e l'iniettore. Rimuovere le impurità dal serbatoio del sale
Limitatore di flusso della linea della salamoia intasato o installato in modo errato	Smontare la valvola della salamoia, pulire e installare correttamente il limitatore di flusso del sale
Tubo di scarico piegato, congelato o intasato	Raddrizzare la linea, lasciarla scongelare o pulirla
Iniettore intasato	Rimuovere il cappuccio dell'iniettore, pulire l'ugello con uno stuzzicadenti di legno. Reinstallare gli elementi rimossi.
Si è formato un ponte salino (presenza di sale) nel vano sale a causa dell'elevata umidità o dell'uso di un tipo di sale non corretto	Prova a rompere la crosta con un oggetto smussato, puoi usare dell'acqua calda. Aggiungi del sale se non ce n'è. Usa solo sale granulare o in pastiglie di alta qualità.
<b>Problema:</b>	<b>Nessuna acqua dolce all'uscita dell'addolcitore</b>
La valvola di bypass è in posizione <b>Bypass</b> o deviata dalla posizione <b>Service</b>	Impostare la valvola di bypass sul funzionamento normale. <b>Manutenzione</b>
Il dispositivo è collegato alla rete idrica nella direzione opposta	Verificare che il dispositivo sia collegato correttamente
Interruzione di corrente prolungata	Reimpostare l'ora corrente
Mancata contabilizzazione del consumo idrico	Verificare se l'indicatore di consumo idrico sull'addolcitore funziona quando viene prelevata l'acqua. In caso contrario, vedere sotto.
La composizione dell'acqua di fonte è cambiata	Esaminare l'acqua, modificare le impostazioni in base ai nuovi dati
L'acqua grezza è mescolata con quella purificata	Assicurarsi che non vi sia miscelazione di acqua grezza
<b>Problema:</b>	<b>Il sensore registra il flusso dell'acqua quando l'acqua non scorre</b>
Perdita d'acqua dopo l'addolcitore	Riparare la perdita
<b>Problema:</b>	<b>Nessuna indicazione sul display</b>
Cavo di alimentazione non collegato	Collegare l'alimentatore
Nessuna alimentazione di rete	Controllare che la presa sia alimentata.
Alimentatore difettoso	Controllare l'alimentatore con un voltmetro. Dovrebbe essere 12 VAC. Se la tensione è inferiore a 10 VAC, controllare la tensione alla presa da 220 VAC
Controller difettoso	Se al controller viene fornita una tensione di 12 V CA, sostituire il controller
Temperatura ambiente elevata. A una temperatura dell'aria di +38 °C o superiore, il display non visualizza i caratteri. La funzionalità del controller rimane invariata.	Non c'è altra scelta che abbassare la temperatura
<b>Problema:</b>	<b>Il dispositivo non esce dalla modalità di rigenerazione</b>
Controller installato in modo errato	Assicurarsi che il controller sia fissato correttamente sul coperchio del meccanismo a vite
Braccio magnetico difettoso	Sostituire il braccio magnetico
Oggetto estraneo nel meccanismo della valvola di controllo	Smontare la valvola, rimuovere il corpo estraneo
La valvola di controllo è guasta, il motore è in funzione	Riparare o sostituire la valvola di controllo

Probabile causa	Soluzione
<b>Problema:</b> Eccesso di acqua nel serbatoio della salamoia	
Tubo di scarico intasato, piegato o congelato	Rimuovere l'ostruzione, raddrizzare l'attorcigliamento nella linea di scarico
Tubo della salamoia, limitatore di flusso del tubo della salamoia o valvola di controllo dell'aria ostruiti	Pulire la linea della salamoia, il limitatore di flusso della linea della salamoia e la valvola di controllo dell'aria. Rimuovere lo sporco dal serbatoio del sale
Iniettore intasato	Pulire o sostituire l'iniettore. Se il collo dell'iniettore è stato rimosso, sostituirlo con uno nuovo.
<b>Problema:</b> Sequenza di rigenerazione interrotta	
Leva magnetica danneggiata	Sostituire il braccio magnetico
Controller difettoso	Sostituire il controller
<b>Problema:</b> Uscita acqua salata	
Iniettore danneggiato	Sostituire l'iniettore compreso il collo
Bassa pressione dell'acqua in ingresso	Pressione minima di esercizio 0,14 MPa
Limitatore di scarico intasato	Rimuovere l'ostruzione
Linea del sale ostruita o danneggiata	Rimuovere l'ostruzione, sostituire la linea se danneggiata
Troppo acqua nel serbatoio della salamoia	Verificare che il livello dell'acqua nel serbatoio* e le impostazioni di rigenerazione della salamoia siano corretti. Controllare la salamoia, le linee di scarico e la tenuta dei gruppi valvole
Pressione instabile dell'acqua fornita, formazione di vuoto all'ingresso	Installare una valvola di ritegno prima dell'addolcitore. Stabilizzare la pressione in ingresso
Perdita dalla valvola della salamoia	Pulire la valvola della salamoia, sostituire le guarnizioni della valvola della salamoia
<b>Problema:</b> Errori del controller	
<b>E1 - Posizione iniziale non rilevata</b>	Spegnere e riaccendere l'alimentazione scollegando e ricollegando l'adattatore CA. La ricerca della posizione iniziale ricomincerà. Assicurarsi che il controller sia fissato saldamente e completamente al coperchio del meccanismo a vite.
<b>E2 - Malfunzionamento del motore</b>	Disattivare l'alimentazione e collegare il motore. Se era già collegato, sostituire il motore. Assicurarsi che l'alimentazione sia a 12 V CA
<b>E3 - Spostamento posizione iniziale</b>	Il braccio magnetico non parte dalla posizione iniziale corretta. Il controller tenterà automaticamente di regolarlo cercando la posizione iniziale e continuando la rigenerazione. Assicurarsi che il controller e il braccio magnetico siano fissati saldamente e completamente.
<b>E4 - Posizione iniziale bloccata</b>	I denti della trasmissione non sono innestati o sono danneggiati. Qualcosa ha bloccato il meccanismo della valvola. Rimuovere l'ostacolo, quindi spegnere e riaccendere l'addolcitore per eliminare l'errore.
<b>E5 - Errore di memoria</b>	Per eliminare l'errore, spegnere e riaccendere l'alimentazione. Se l'errore persiste, sostituire il controller.

\* Il livello dell'acqua non deve raggiungere il livello del galleggiante e del raccordo di troppo pieno.



## Buono garanzia Aquaphor Addolcitore

Modello Aquaphor Softener	
Numero di serie	
Data di vendita	
Timbro del venditore	
Firma del venditore	

## Informazioni sull'installazione

Nome dell'azienda che ha effettuato l'installazione:	
Nome del tecnico dell'assistenza:	
Firma del tecnico dell'assistenza:	
Firma del cliente:	
Per l'installazione, la manutenzione operativa e tecnica, contattare:	

Per ulteriori informazioni sui ricambi e sull'assistenza, contattare il servizio clienti UE al numero + 372 600 2255; + 48 22 250 2333sales@aquaphor.com , www.aquaphor.com



Il sistema di gestione della qualità è certificato secondo la norma ISO 9001.

Il produttore si riserva il diritto di apportare miglioramenti al design dell'addolcitore d'acqua Aquaphor senza che ciò sia menzionato nel presente manuale.

**Produttore:** AQUAPHOR INTERNATIONAL OÜ, L. Tolstoi 2A, Sillamäe, Estonia, 40231. [www.aquaphor.com](http://www.aquaphor.com)

Distributore ufficiale per l'Italia: ACQUAFILTRI OÜ (societää responsabiilitälimitata di diritto estone)  
[www.acquafiltri.it](http://www.acquafiltri.it)  
E-mail assistenza: [support@acquafiltri.it](mailto:support@acquafiltri.it)  
WhatsApp Business: +39 393 253 4412

S1000-S1000 P1\_v1

19

# AQUAPHOR®

## Modelli di addolcitori d'acqua Aquaphor:

- |          |                 |
|----------|-----------------|
| <b>1</b> | <b>S1000</b>    |
| <b>2</b> | <b>S1000 P1</b> |
| <b>3</b> | <b>S1000 UK</b> |

Distributore ufficiale per l'Italia:

ACQUAFILTRI OÜ  
(società a responsabilità limitata di diritto estone)

[www.acquafiltri.it](http://www.acquafiltri.it)

E-mail assistenza: [support@acquafiltri.it](mailto:support@acquafiltri.it)

WhatsApp Business: +39 393 253 4412

Il numero del modello dell'addolcitore d'acqua Aquaphor, la data di produzione e di controllo qualità, nonché il numero di serie del prodotto sono indicati su un adesivo speciale presente su questa pagina.

Distributore ufficiale per l'Italia: ACQUAFILTRI OÜ  
(Società a responsabilità limitata di diritto estone).  
Sito web: [www.acquafiltri.it](http://www.acquafiltri.it)  
E-mail assistenza: [support@acquafiltri.it](mailto:support@acquafiltri.it)  
WhatsApp Business: +39 393 253 4412